



CBR900RR

**MANUAL
DE
MONTAGEM**

ÍNDICE

INSTRUÇÕES PARA MONTAGEM	2	MONTAGEM DA MOTOCICLETA	04
VALORES DE TORQUE	3	REVISÃO DE ENTREGA	20

CBR900RR

MANUAL DE MONTAGEM

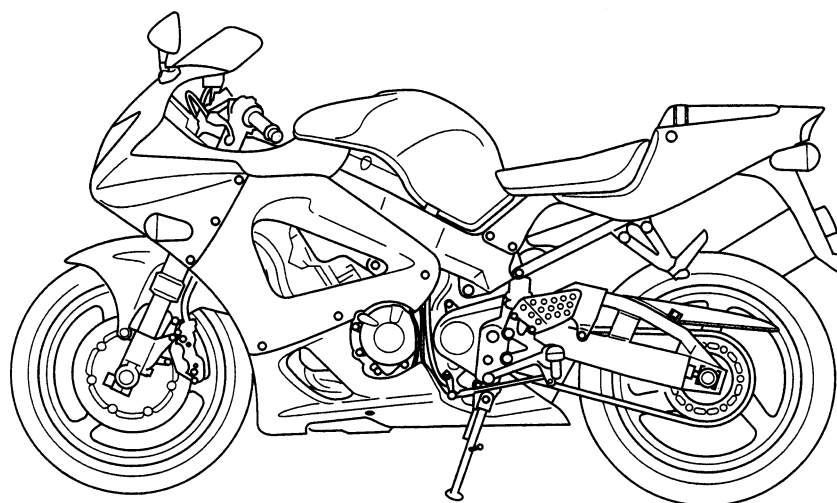

▲ CUIDADO

OS SERVIÇOS DE MONTAGEM E REVISÃO DE ENTREGA DEVEM SER EFETUADOS POR UMA CONCESSIONÁRIA AUTORIZADA HONDA.

Os serviços corretos de montagem e revisão de entrega são essenciais para a segurança do piloto e confiabilidade da motocicleta. Quando um cliente retira sua motocicleta nova, ele/ela espera que esta esteja em perfeitas condições de funcionamento. Existem poucas coisas que causam maior insatisfação no cliente do que a montagem incorreta de uma motocicleta nova. Qualquer erro ou descuido cometido pelo mecânico durante a montagem e serviço de uma motocicleta nova pode resultar em funcionamento inadequado, danos à motocicleta ou ferimentos ao piloto.

ATENÇÃO

- *Seja bastante cuidadoso ao remover o engradado para que a motocicleta não seja danificada.*
- *Os valores de torque e os tamanhos dos parafusos e porcas também são indicados abaixo do número de seqüência de trabalho, quando necessário. Os outros parafusos e porcas devem ser apertados nos valores de torque-padrão.*
- *Algumas peças podem ser diferentes das ilustrações, dependendo das diferenças entre os mercados a que se destinam.*
- *Após a montagem da motocicleta, efetue os procedimentos de revisão de entrega conforme descrito na LISTA DE REVISÃO DE ENTREGA, que se encontra no final do manual.*
- *Consulte o Manual do Proprietário quanto às especificações e procedimentos detalhados. Sempre efetue um teste de rodagem com a motocicleta para certificar-se de que esteja funcionando corretamente.*
- *A bateria desta motocicleta é do tipo livre de manutenção (ou seja, selada e abastecida com eletrólito). Carregue a bateria de acordo com o manual de funcionamento localizado em sua carcaça.*

COMO UTILIZAR ESTE MANUAL

- Todas as peças soltas apresentam um número de seqüência de montagem/desmontagem ([1] [2]...). Instale ou remova essas peças na ordem indicada.
- Verifique todas as peças, consultando a Lista de Peças deste manual.

SÍMBOLOS UTILIZADOS NESTE MANUAL



Aplique óleo para motor



Empurre através



Encaixe em



Torque de 10 N.m. (1,0 kg.m)

10 (1,0)



Use este tipo de parafuso (diâmetro x comprimento mm)

(Exemplo) (diâmetro mm) ou tamanho não listado



Tamanho das porcas (diâmetro mm)



Cabo do afogador

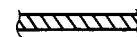

Mangueira ou cabo do freio dianteiro



Mangueira ou cabo da embreagem

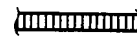

Cabo do acelerador



Cabo do velocímetro

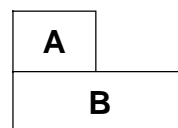

A: Número de seqüência de trabalho.

B: Tamanho do parafuso ou porca e valor de torque.



1: Estes números representam a seqüência de APERTO MANUAL.

[1]: Estes números indicam a seqüência de INSTALAÇÃO.



1: Números branco com fundo preto indicam a seqüência de DESMONTAGEM.

VALORES DE TORQUE**PADRÃO**

TIPO DE FIXADOR	TORQUE N.m (kg.m)	TIPO DE FIXADOR	TORQUE N.m (kg.m)
Porca e parafuso sextavado, 5 mm	5 (0,5)	Parafuso, 5 mm	4 (0,4)
Porca e parafuso sextavado, 6 mm	10 (1,0)	Parafuso, 6 mm	9 (0,9)
Porca e parafuso sextavado, 8 mm	22 (2,2)	Parafuso flange, 6 mm (cabeça 8 mm)	9 (0,9)
Porca e parafuso sextavado, 10 mm	34 (3,4)	Parafuso flange, 6 mm (cabeça 10 mm) e porca	12 (1,2)
Porca e parafuso sextavado, 12 mm	54 (5,4)	Parafuso flange e porca, 8 mm	26 (2,6)
		Parafuso flange e porca, 10 mm	39 (3,9)

Os fixadores devem ser apertados de acordo com os valores de torque-padrão listados acima.

NOTA

1. Aplique adesivo na rosca.
2. Aplique trava química na rosca.
3. Aplique óleo de bissulfeto de molibdênio na rosca e flange.
4. Dobre.
5. Aplique óleo na rosca e flange.
6. Aplique óleo para motor novo no anel de vedação.
7. Aplique graxa na rosca e flange.
8. Parafuso UBS.
9. Porca em "U".
10. Parafuso ALOC.

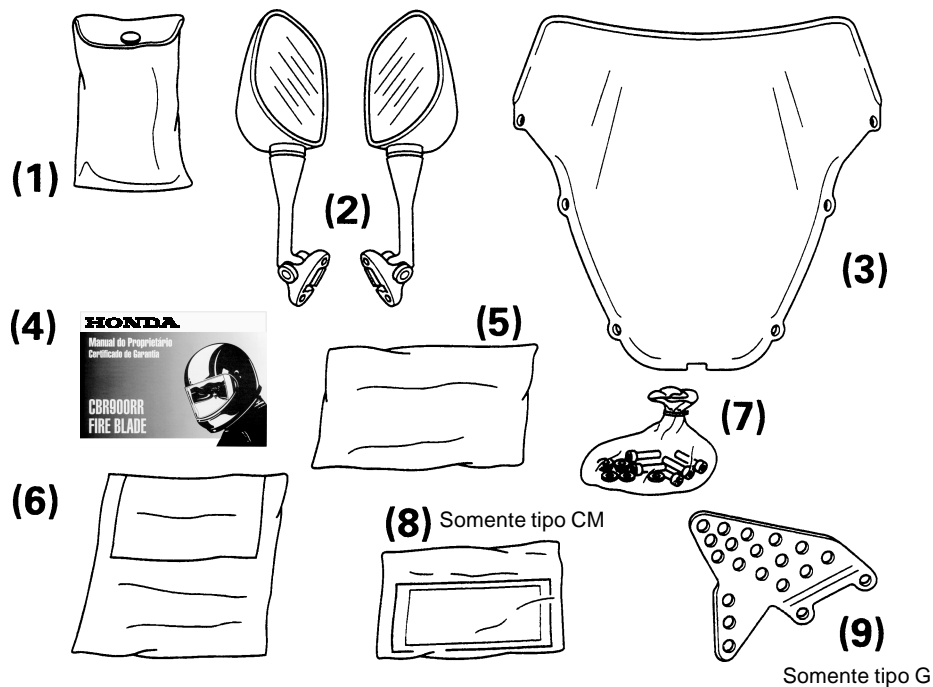

Nº	DESCRIÇÃO	QUANTIDADE	CÓDIGO DA PEÇA	TIPO
(1)	Jogo de ferramentas	1	89010-MCJ-000	
(2)	Espelho retrovisor direito	1	88110-MCJ-003	
	Espelho retrovisor esquerdo	1	88120-MCJ-003	
(3)	Pára-brisa	1	64250-MCJ-000	
(4)	Manual do proprietário	1	D2203-MAN-0217	
	Livreto de segurança	1	D2203-MAN-0164	
(5)	Estojo do manual do proprietário	1	77251-342-000	
(6)	Dispositivo de limpeza do silencioso	1	18395-MAE-000-01	
(7)	Fixadores			
	Pára-brisa			
	Porca de fixação da carenagem, 5 x 0,8 mm	6	90111-KW3-003	
	Arruela de fixação do pára-brisa	2	64205-166-610	
	Arruela de encosto, 5 mm	6	90504-964-000	
	Parafuso de fixação, 5 x 16 mm	6	90109-SB6-000	
	Espelho retrovisor			
	Parafuso Allen, 6 x 14 mm	4	96600-06014-07	
	Parafuso Allen da tampa	2	91456-371-770	
	Suporte do pedal de apoio			
	Parafuso Allen, 8 x 20 mm	2	90157-KAF-000	
	Assento			
	Parafuso Allen-flange, 6 x 20 mm	1	90097-MY6-880	
	Espaçador	1	90552-170-700	
(8)	Jogo de etiquetas	1	87580-MCJ-730	CM
(9)	Protetor do pedal de apoio direito	1	50607-MCJ-610	G

1

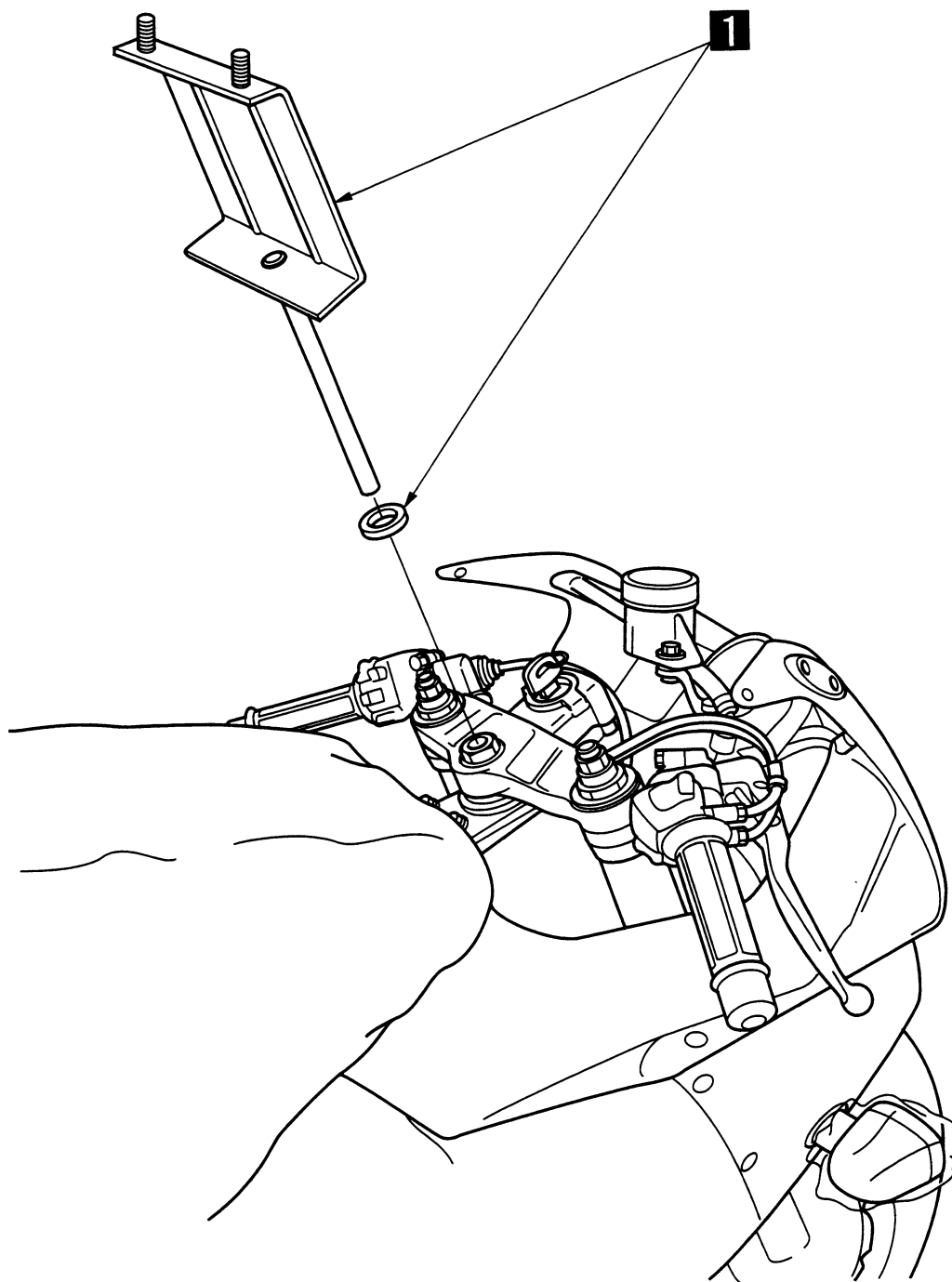

2

- Tome cuidado para não danificar a tampa lateral ou outro componente do chassi ao levantar a motocicleta através das cintas de levantamento. Verifique se nenhuma mangueira, cabo ou fio está preso entre as cintas e o chassi.

[1]

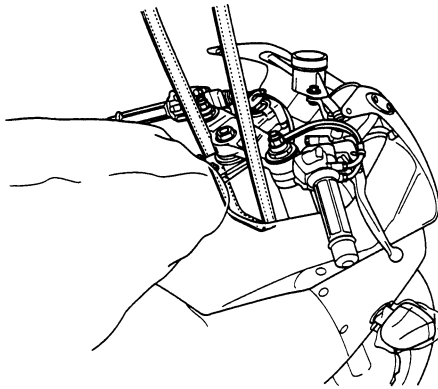

[2]

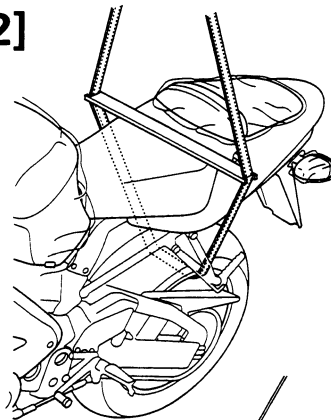

[3]

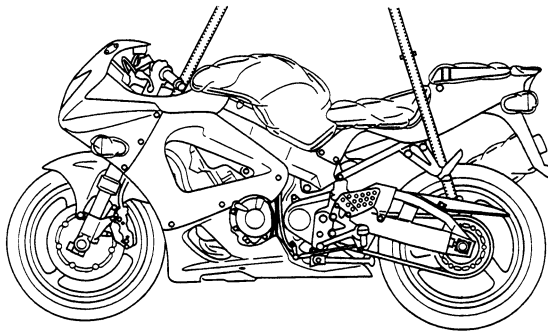

[4]

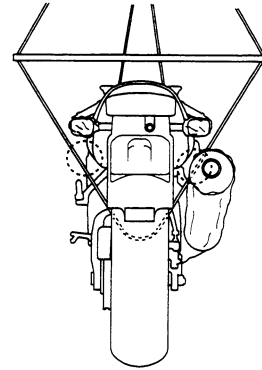

5

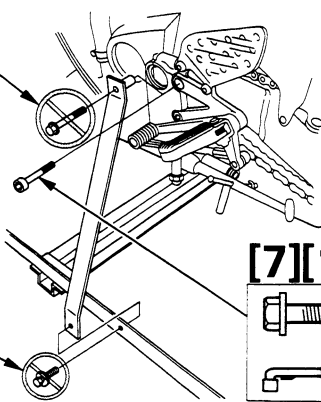

6

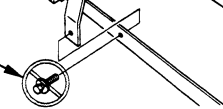

[7][10]

 8 X 20

 27 (2,7)

8

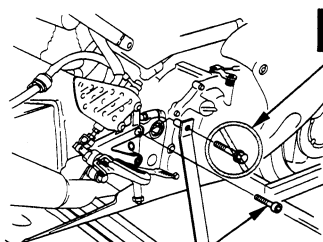

9

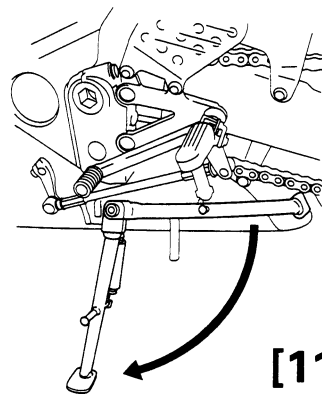
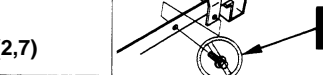

[11]

3

Somente tipo G

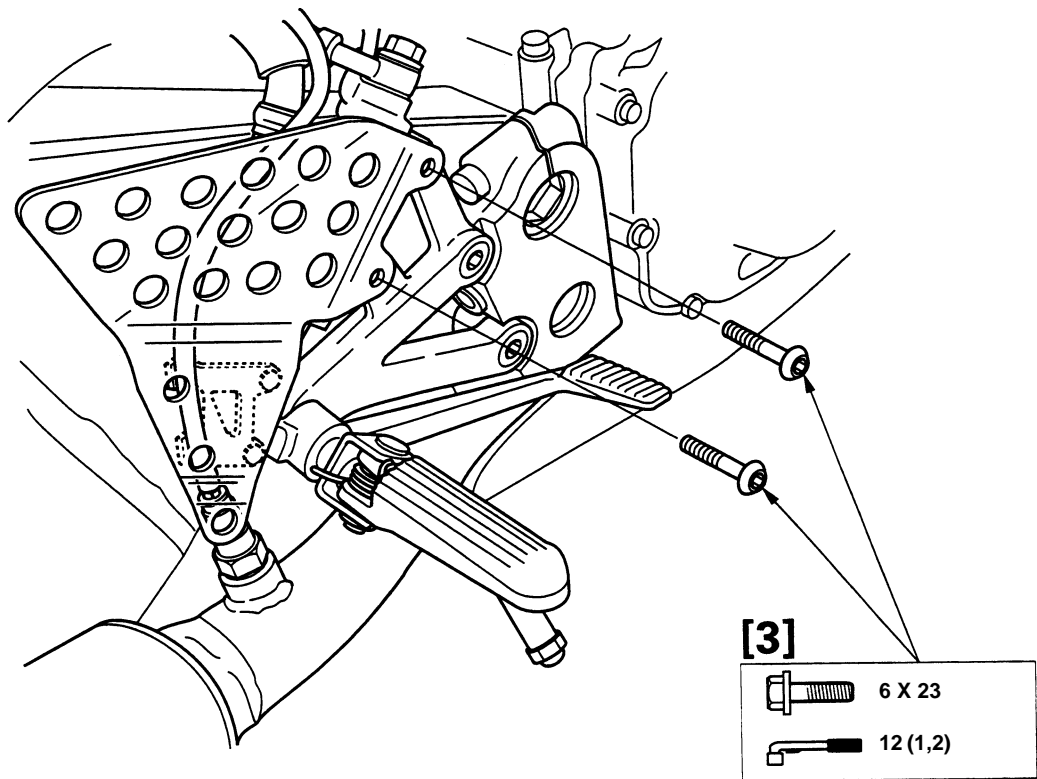
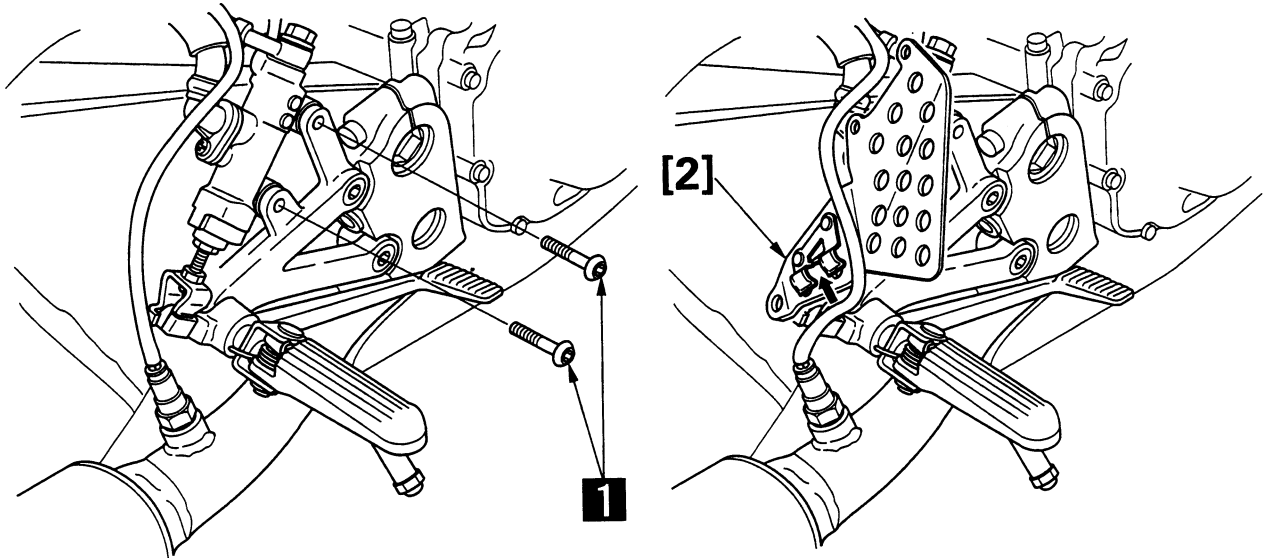

5

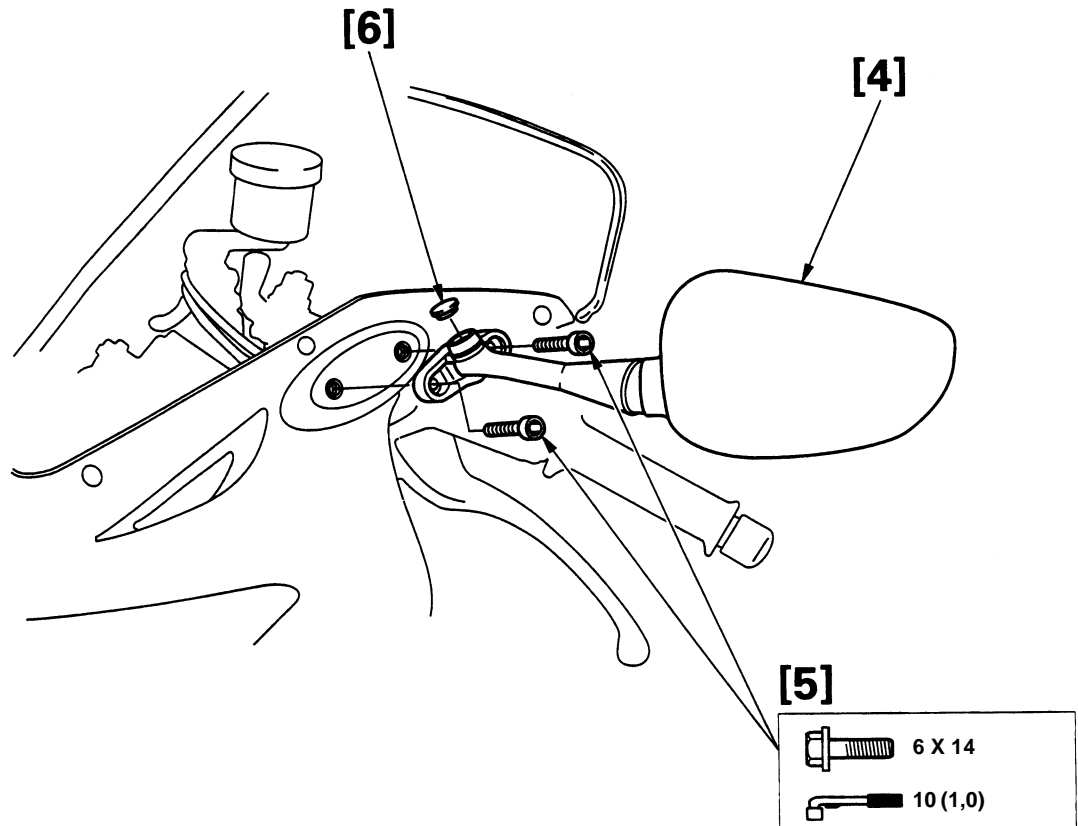
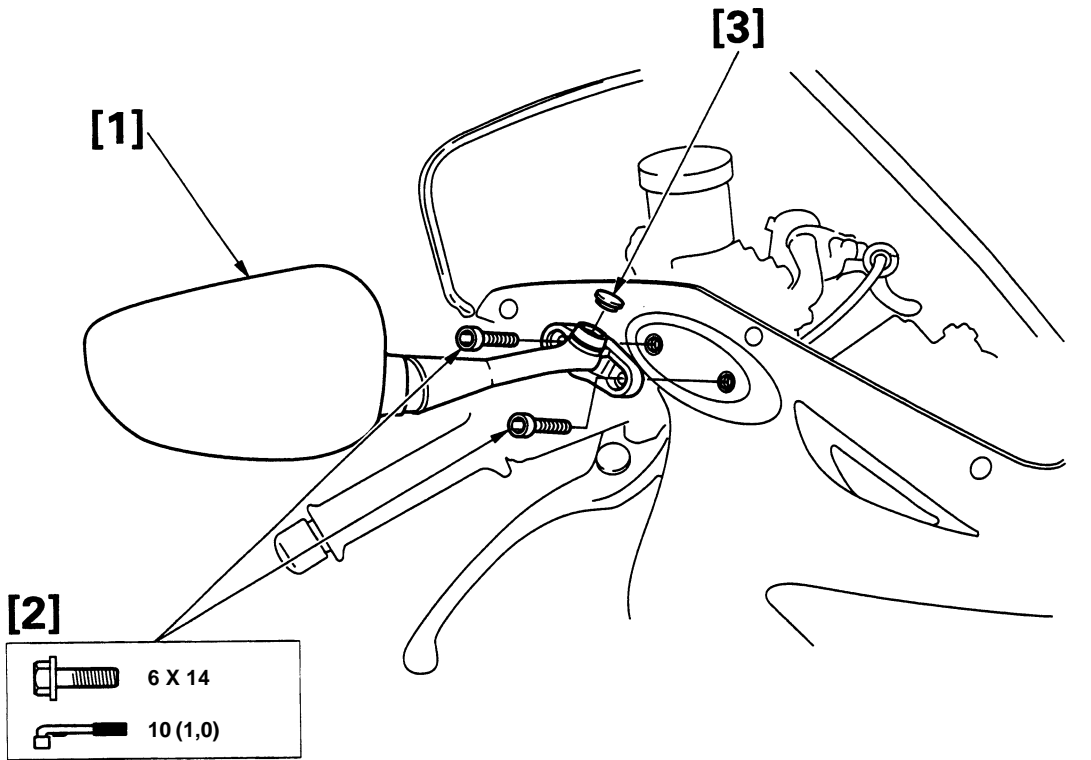

6

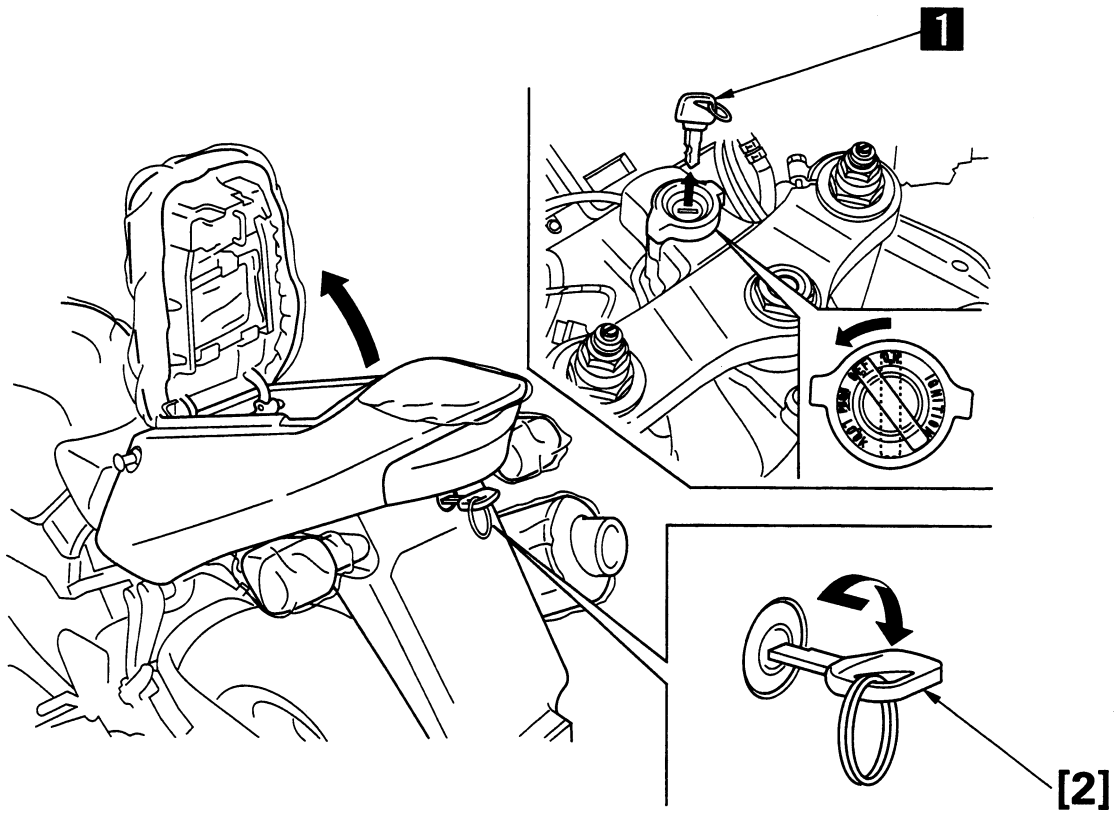

7

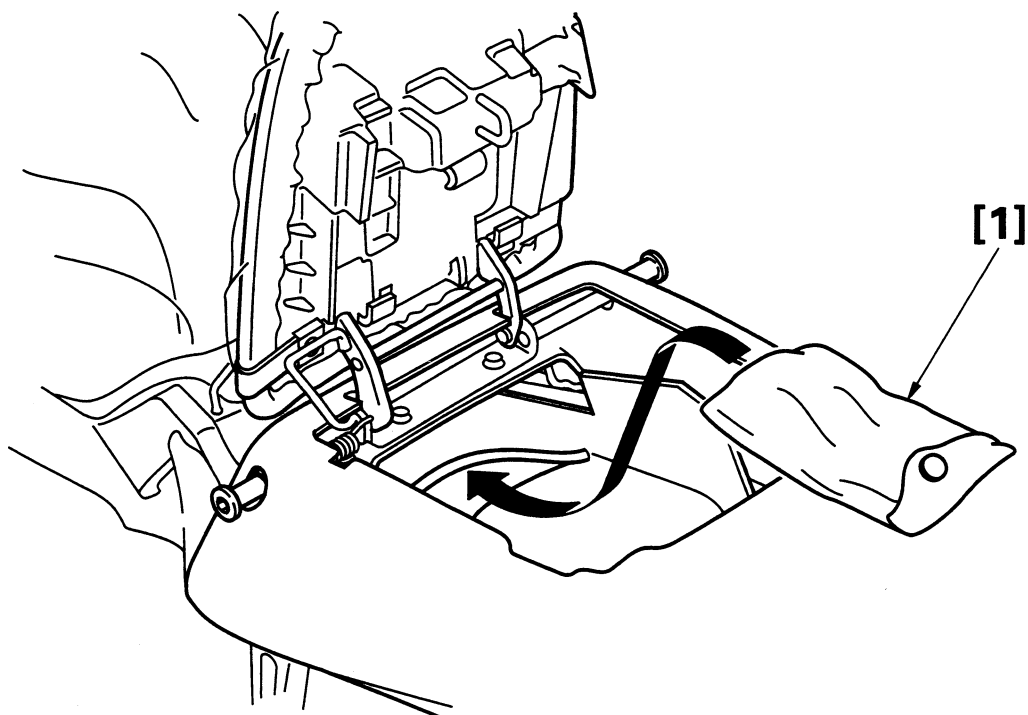

8

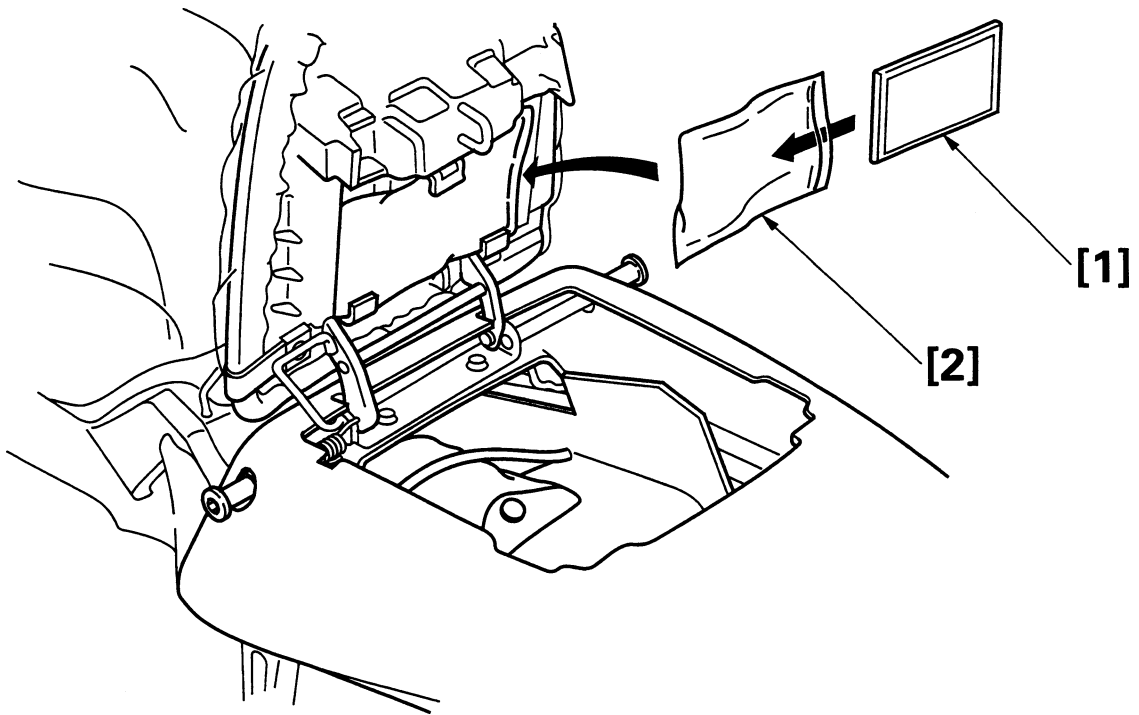

9

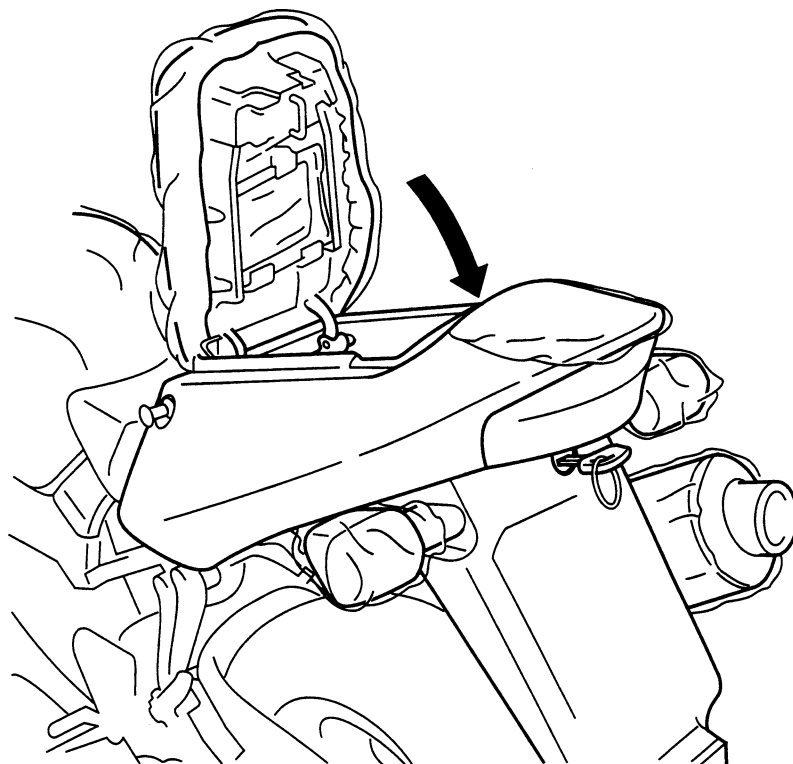

10

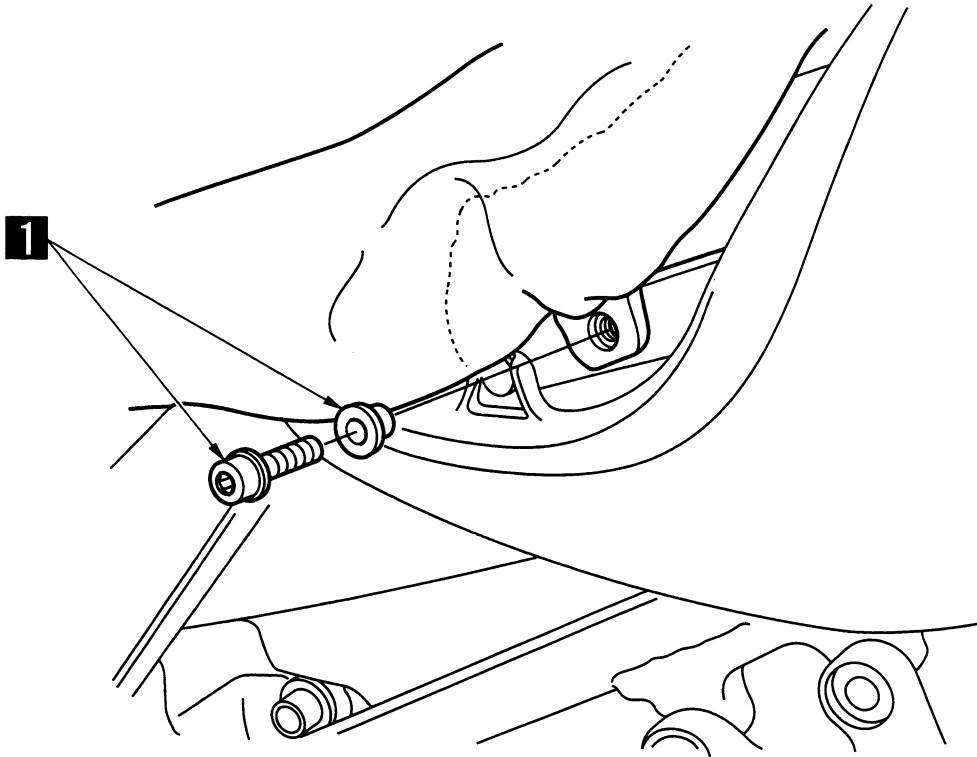

11

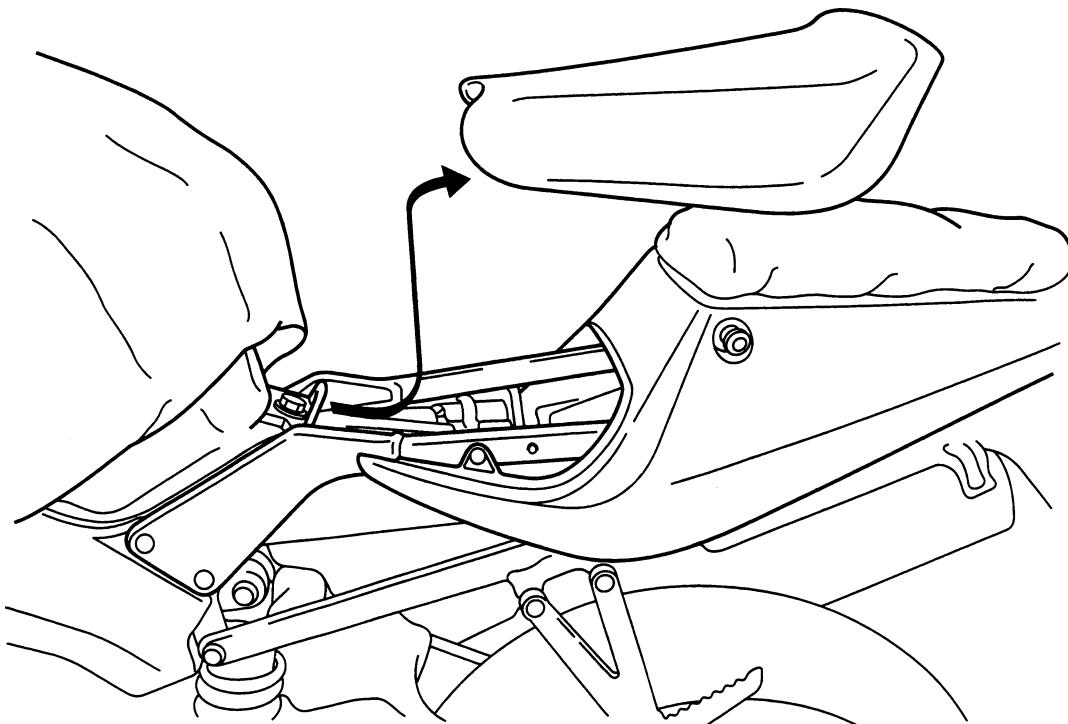

12

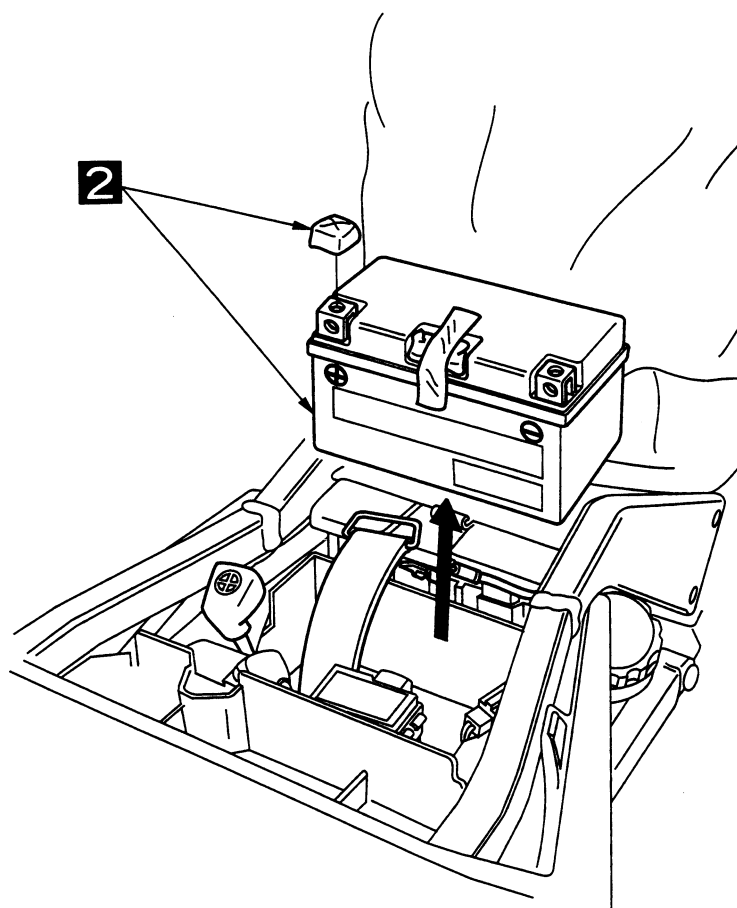
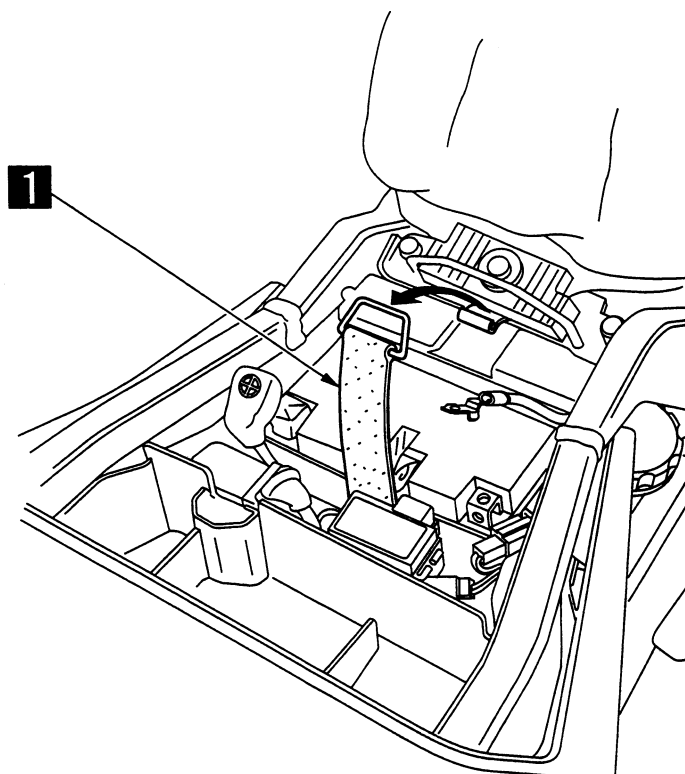

13

- Certifique-se de carregar a bateria.
- Carga mínima: 13 V

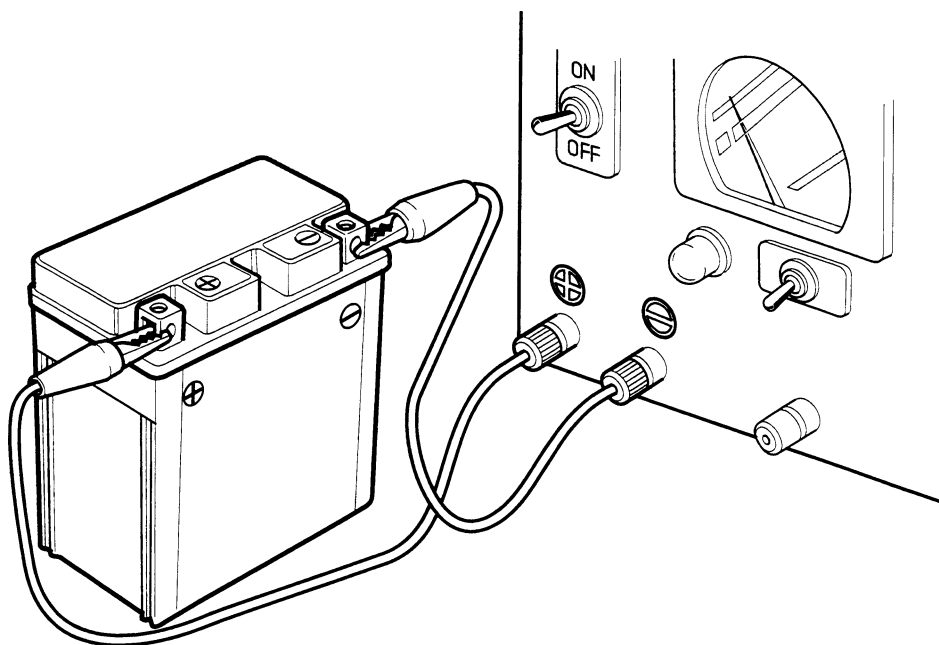

- Certifique-se de medir a voltagem no terminal uma hora após a bateria ter sido carregada. A voltagem pode apresentar grandes flutuações imediatamente após a bateria ter sido carregada, o que pode resultar em leituras incorretas.

14

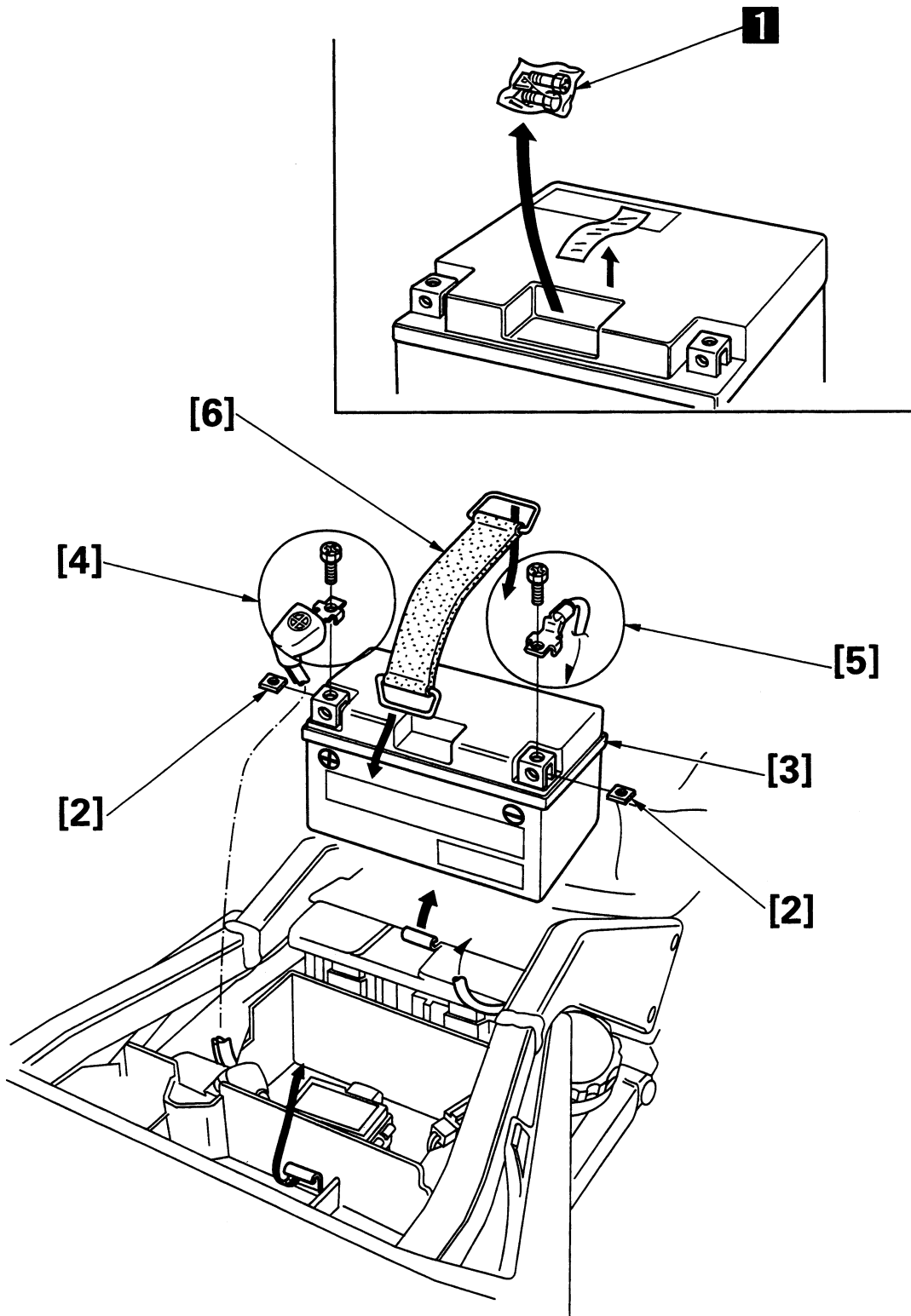

14

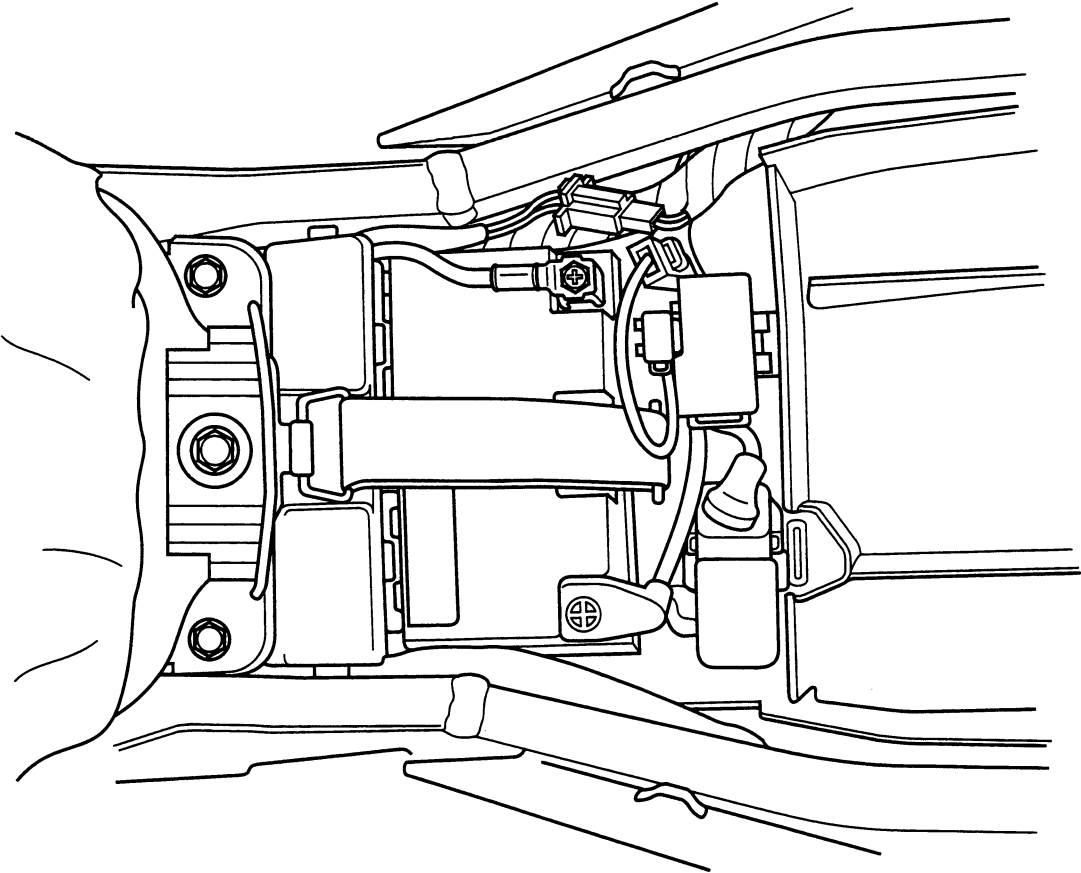

15

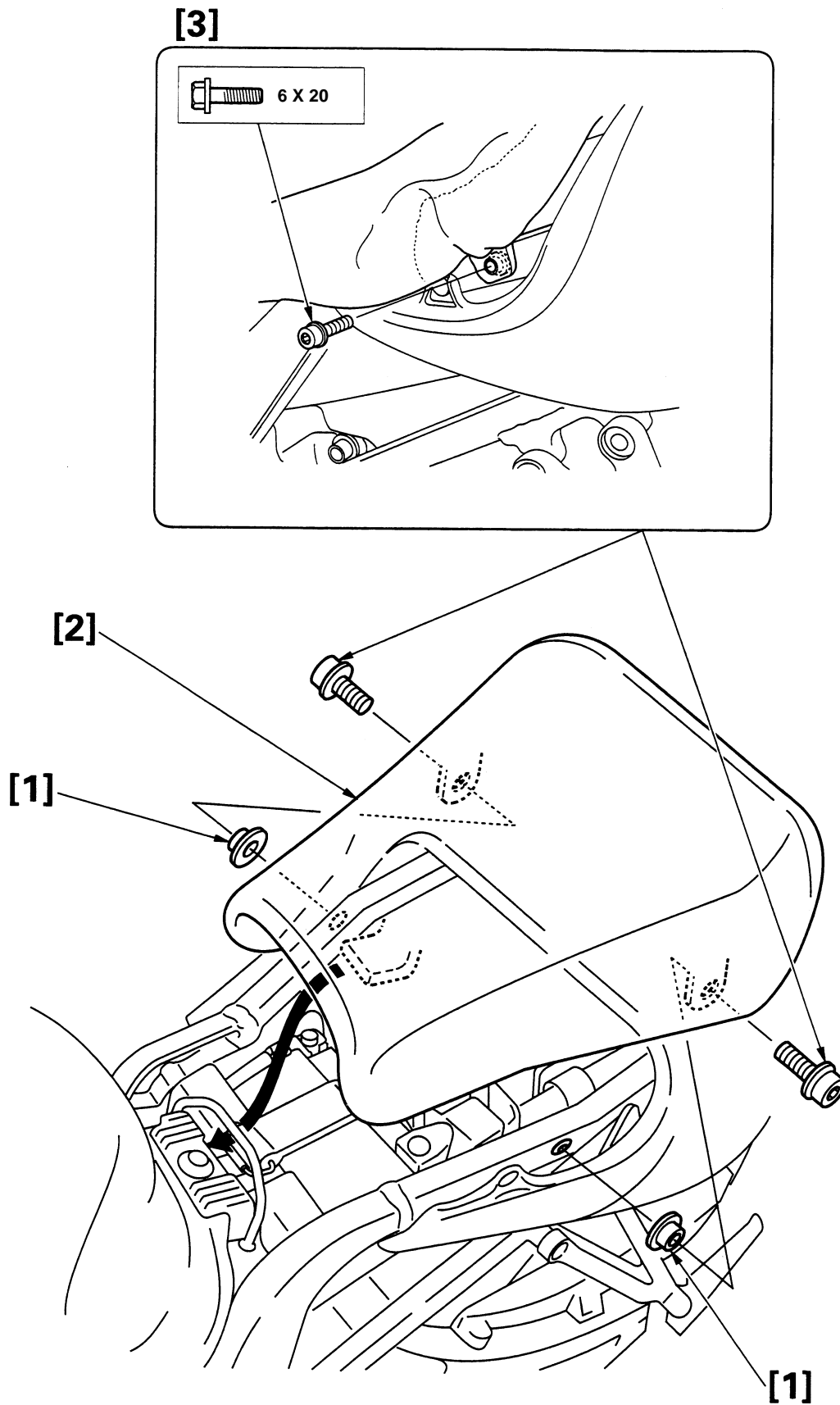

16

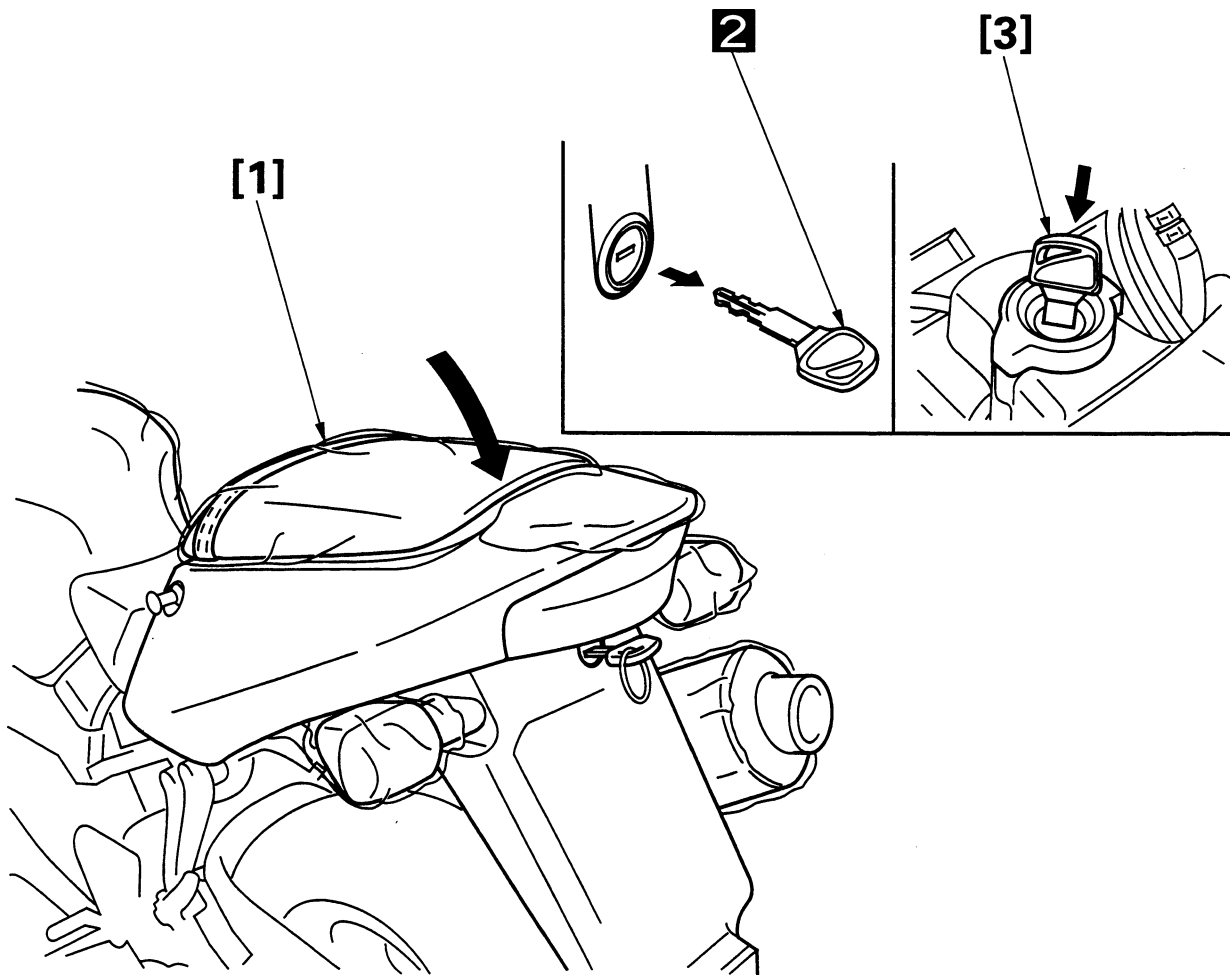

17

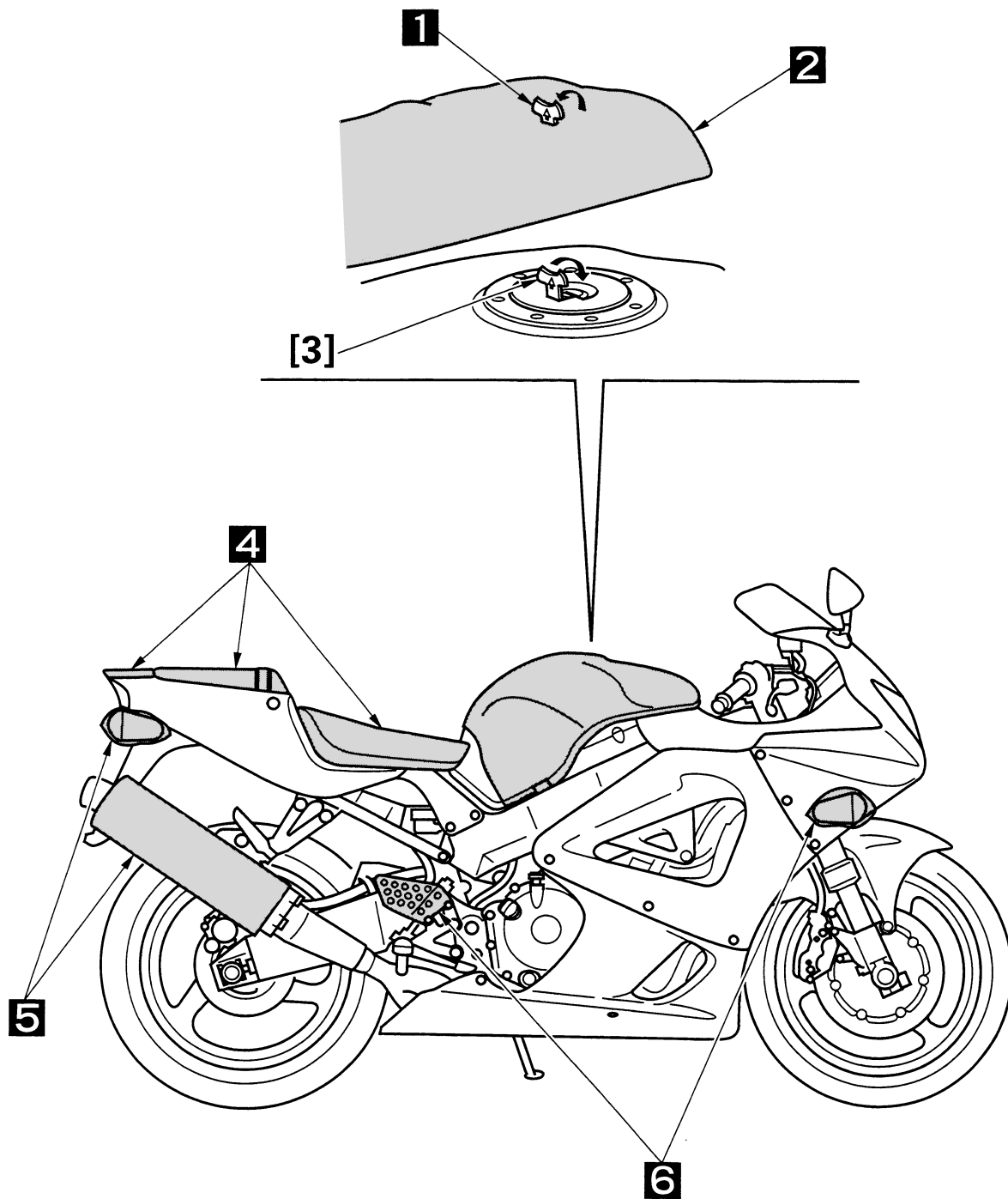

NOTA

Verifique todos os itens listados na Lista de Revisão de Entrega. Consulte o manual do proprietário ou o manual de serviços quanto às especificações e procedimentos detalhados. Sempre efetue um teste de rodagem com a motocicleta para certificar-se de que esteja funcionando corretamente.

LISTA DE REVISÃO DE ENTREGA

- Abasteça os reservatórios dos cilindros mestre dos freios dianteiro e traseiro e da embreagem com fluido de freio DOT 4 e sangre os sistemas de freio e embreagem, se necessário.
- Verifique o funcionamento dos freios dianteiro e traseiro.
- Abasteça o motor com o óleo recomendado.
- Abasteça o sistema de arrefecimento e verifique se existem vazamentos.
- Verifique a folga da manopla do acelerador, a passagem dos cabos e o funcionamento do acelerador em todas as posições do guidão.
- Verifique a pressão dos pneus.
- Inspeção os componentes elétricos quanto a funcionamento e ajustes corretos.
 - Farol
 - Luz do freio dianteiro
 - Lanterna traseira e luz de freio
 - Sinaleiras
 - Luz de posição
 - Buzina
 - Interruptor do motor
 - Interruptor de partida
 - Luzes indicadoras dos instrumentos, sinaleiras, lampejador do farol, farol e ponto morto
 - Luzes de advertência
 - Sistema de carga da bateria (Consulte a página 14).
- Verifique o aperto de todas as porcas, parafusos e fixadores.
- Efetue um TESTE DE RODAGEM: Verifique o desempenho, manuseio e funcionamento.
 - *Transmissão e embreagem*: Facilidade na mudança de marchas, funcionamento da embreagem, etc.
 - *Aceleração*: Suavidade, etc.
 - *Cruzeiro*: Suavidade, etc.
 - Sinaleiras
 - *Manuseio*: Estabilidade e curvas.
 - *Freios*: Suavidade e força de frenagem.
 - *Marcha lenta*: Suavidade, resposta do acelerador e retorno à marcha lenta.
 - Verifique novamente a marcha lenta após conduzir a motocicleta por 10 minutos.
 - *Velocímetro e tacômetro*: Funcionamento correto.
 - Após o término do teste de rodagem, verifique se existem vazamentos de combustível, óleo ou líquido de arrefecimento; verifique o funcionamento da ventoinha.

ATENÇÃO

A bateria desta motocicleta é do tipo livre de manutenção (ou seja, selada e abastecida com eletrólito). Carregue a bateria de acordo com o manual de funcionamento localizado em sua carcaça.

